



Professional **HEAVY DUTY**

GWS 12-125 P | GWS 12-125 S

Robert Bosch Power Tools GmbH
70538 Stuttgart
GERMANY

www.bosch-pt.com

1 609 92A 905 (2025.12) 0 / 23



1 609 92A 905

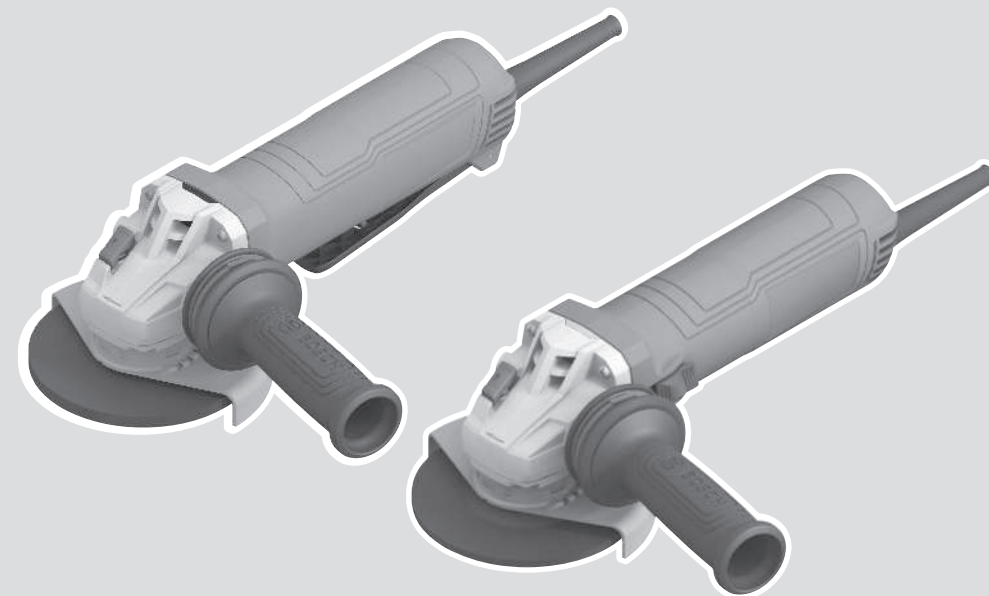

sq Manuali original i përdorimit







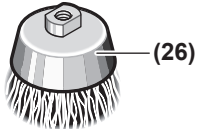
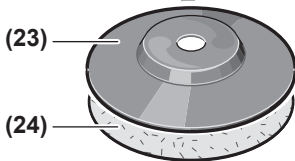

E



Shqip

Udhëzime sigurie

Paralajmërimet të përgjithshme sigurie për veglat elektrike

⚠️ Lexoni të gjitha paralajmërimet e sigurisë, instruksionet, ilustrimet dhe specifikimet e ofruara me këtë

vegël elektrike. Mosndjekja e të gjitha instruksioneve të renditura më poshtë mund të rezultojë në goditje elektrike, zjarr dhe/ose plagosje të rëndë.

Ruani të gjitha paralajmërimet dhe instruksionet për t'iu referuar në të ardhmen.

Termi "vegël elektrike" në paralajmërimet e referohet veglës elektrike (me kordon) që punon me energji nga rrjeti elektrik ose veglës elektrike (pa kordon) që punon me energji nga bateria.

Siguria e vendit të punës

- ▶ **Mbani vendin e punës të pastër dhe të ndriçuar mirë.** Vendet e rremujshme ose të errëta përbëjnë shkak për aksidente.
- ▶ **Mos i përdorni veglat elektrike në atmosfera shpërthyes, si për shembull në prani të lëngjeve, gazeve ose pluhurit të ndezshëm.** Veglat e punës krijojnë shkëndija që mund të ndezin pluhurin ose avujt.
- ▶ **Mbani larg fëmijët dhe kureshtarët gjatë përdorimit të veglës elektrike.** Tërheqja e vëmendjes mund të bëjë që të humbni kontrollin.

Siguria elektrike

- ▶ **Spinat e veglave elektrike duhet të përputhen me prizën elektrike. Mos modifikoni kurrë në asnjë mënyrë spinën. Mos përdorni me veglat elektrike spina përshtatëse me tokëzim.** Spinat e pamodifikuar dhe përputhja me prizat zvogëlon rrezikun e goditjes elektrike.
- ▶ **Shmangni kontaktin e trupit me sipërfaqet e tokëzuara, si për shembull tubacionet, radiatorët, sobat dhe frigoriferët.** Ekziston një rrezik i shtuar i goditjes elektrike nëse trupi juaj është i tokëzuar.
- ▶ **Mos i ekspozoni veglat elektrike në shi ose kushte të lagështa.** Uji që hyn në një vegël elektrike do të rritë rrezikun për goditje elektrike.
- ▶ **Mos e keqpërdorni kordonin. Mos e përdorni kurrë kordonin për të mbajtur, për të tërhequr ose për të shkëputur veglën elektrike nga priza. Mbajeni kordonin larg nxehtësisë, vajit, cepave të mprehtë ose pjesëve lëvizëse.** Kordonët e dëmtuar ose të ngatërruar rritin rrezikun për goditje elektrike.
- ▶ **Kur përdorni veglën elektrike jashtë, përdorni një kablo zgjatuese të përshtatshme për përdorim në ambient të jashtëm.** Përdorimi i një kabloje zgjatuese të përshtatshme për përdorim në ambient të jashtëm zvogëlon rrezikun për goditje elektrike.

- ▶ **Nëse përdorimi i një vegle elektrike në një vend të lagësht është i pashmangshëm, përdorni një linjë furnizimi të mbrojtur me pajisje të rrymës së mbetur (RCD).** Kur përdoret një RCD zvogëlohet rreziku për goditje elektrike.

Siguria e personit

- ▶ **Qëndroni i vigjilent, shikoni çfarë po bëni dhe përdorni logjikën e zakonshme kur përdorni një vegël elektrike.** Mos përdorni vegël elektrike nëse jeni të lodhur apo nën ndikimin e drogës, alkoolit apo të ilaçeve. Një moment pakujdesie gjatë përdorimit të veglave elektrike mund të rezultojë në plagosje të rëndë të personit.
- ▶ **Përdorni pajisje mbrojtëse personale. Vendosni gjithmonë mbrojtje për sytë.** Pajisjet mbrojtëse, të tilla si maska kundër pluhurit, këpucët e sigurisë që nuk rrëshqasin, helmata e punës ose mbrojtja e dëgjimit sipas rrethanave të përshtatshme, zvogëlon mundësinë për plagosje të personit.
- ▶ **Parandaloni ndezjen aksidentale. Sigurohuni që çelësi është në pozicionin fikur përpara se ta lidhni pajisjen me burimin e energjisë dhe/ose baterinë, përpara se ta kapni apo të transportoni veglën.** Mbatja e veglave elektrike me gishtin të çelësi ose ushqimi me energji i veglave elektrike përbën shkak për aksidente.
- ▶ **Hiqni çdo çelës rregullues ose shtrëngues përpara se të ndizni veglën elektrike.** Çelësi shtrëngues ose rregullues i mbetur në një pjesë rrotulluese të veglës elektrike mund të rezultojë në plagosje të personit.
- ▶ **Mos u zgjatni shumë. Ruani mbështetjen e duhur me këmbë dhe ekuilibrin në çdo kohë.** Kjo mundëson kontroll më të mirë të veglës elektrike në rrethana të papritura.
- ▶ **Vishuni si duhet. Mos vishni veshje të gjera ose mos mbani bizhuteri. Mbani flokët dhe veshjet larg nga pjesët rrotulluese.** Veshjet e lira, bizhuteritë ose flokët e gjatë mund të kapen në pjesët rrotulluese.
- ▶ **Nëse pajisje janë parashikuar me lidhje për thithjen e pluhurit dhe të objekteve mblehdhëse, sigurohuni që këto janë të lidhura dhe përdoren si duhet.** Përdorimi i mblehdhjes së pluhurit mund të zvogëlojë rreziqet që lidhen me pluhurin.
- ▶ **Mos lejoni që familjariteti i krijuar nga përdorimi i shpeshtë i veglave elektrike t'ju bëjë mospërfillës dhe të neglizhoni parimet e sigurisë së veglave elektrike.** Një veprim i pakujdesshëm mund të shkaktojë plagosje të rëndë në fraksionin e një sekonde.

Përdorimi dhe kujdesi për veglat elektrike

- ▶ **Mos ushtroni forcë mbi veglën elektrike. Përdorni veglën e duhur elektrike për qëllimin tuaj.** Vegla e duhur elektrike do ta kryejë punën më mirë dhe më saktë në shpejtësinë me të cilën është projektuar.
- ▶ **Mos e përdorni veglën elektrike nëse çelësi nuk ndizet dhe nuk fiket.** Çdo vegël elektrike që nuk mund të komandohet është e rrezikshme dhe duhet riparuar.
- ▶ **Shkëputni spinën nga burimi i energjisë dhe/ose hiqni baterinë nga vegla elektrike, nëse çmontohet, përpara**

se të kryeni ndonjë rregullim, të ndërroni aksesorët ose përpara se t'i vendosni veglat elektrike në ruajtje. Këto masa parandaluese të sigurisë zvogëlojnë rrezikun e ndezjes aksidentale të veglës elektrike.

- ▶ **Ruani veglat elektrike që nuk i përdorni larg fëmijëve dhe mos lejoni përdorimin e veglës elektrike nga persona që nuk e njohin veglën elektrike ose nuk i dinë këto instruksione.** Veglat elektrike janë të rrezikshme në duart e përdoruesve pa përvojë.
- ▶ **Mirëmbani veglat elektrike dhe aksesorët. Kontrolloni për devijim ose ngjitje të pjesëve lëvizëse, thyerje të pjesëve ose për ndonjë gjendje tjetër që mund të ndikojë në funksionimin e veglës elektrike.** Nëse është dëmtuar, riparoni veglën elektrike përpara përdorimit. Shumë aksidente janë shkaktuar nga mirëmbajtja e dobët e veglave elektrike.
- ▶ **Mbani të pastra dhe të mprehta veglat prerëse.** Veglat prerëse të mirëmbajtura si duhet me tehe të mprehta kanë më pak gjasa të ngecin dhe kontrollohen më lehtë.
- ▶ **Përdorni veglën elektrike, aksesorët dhe majat e veglave etj. në përputhje me këto instruksione, duke marrë parasysh kushtet e punës dhe punën që do të kryhet.** Përdorimi i veglave elektrike për veprime të ndryshme nga ato të parashikuara mund të rezultojë në situatë të rrezikshme.
- ▶ **Mbani të pastra, të thata dhe pa vaj e graso dorezat dhe sipërfaqet e kapjes.** Dorezat dhe sipërfaqet e rrëshqitshme të kapjes nuk mundësojnë manovrimin dhe kontrollin e sigurt të veglës në rrethana të papritura.

Shërbimi

- ▶ **Kryeni shërbimin e veglës elektrike te një teknik i kualifikuar duke përdorur vetëm pjesë këmbimi identike.** Kjo do të garantojë ruajtjen e sigurisë së veglës elektrike.

Paralajmërimi sigurie për fresiblën

Paralajmërimi sigurie të zakonshme për punët me lëmim, fërkim, pastrimit me tela ose prerje:

- ▶ **Ky mjet me korrent është bërë që të funksionojë si mjet për lëmues, furçë teli, prerës vrimash ose mjet prerës. Lexoni të gjitha paralajmërimet e sigurisë, instruksionet, ilustrimet dhe specifikimet e ofruara me këtë vegël elektrike.** Mosndjekja e të gjitha instruksioneve të renditura më poshtë mund të rezultojë në goditje elektrike, zjarr dhe/ose plagosje të rëndë.
- ▶ **Me këtë mjet me korrent nuk duhet të bëhen veprime të tilla si, lustrimi.** Veprimet për të cilat ky mjet nuk është krijuar mund të krijojnë rreziqe dhe lëndime fizike.
- ▶ **Mos e konvertoni këtë mjet me korrent që të punojë në një mënyrë për të cilën nuk është krijuar dhe specifikuar nga prodhuesi i mjetit.** Ky lloj konvertimi mund të shkaktojë humbje të kontrollit dhe lëndime fizike.
- ▶ **Mos përdorni aksesorë të cilët nuk janë krijuar specifikisht nga prodhuesi i mjetit.** Vetëm ngaqë një mjet mund të lidhet me këtë mjet me korrent nuk është garanci se do të punojë në mënyrë të sigurt.
- ▶ **Shpejtësia nominale e aksesorit duhet të jetë e paktën e barabartë me shpejtësinë maksimale të shënuar te mjeti me korrent.** Nëse aksesorët punojnë më shpejt se shpejtësia e tyre nominale mund të thyhen dhe të fluturojnë tutje.
- ▶ **Diametri i jashtëm dhe trashësia e aksesorit duhet të jetë brenda kapacitetit të mjetit me korrent.** Aksesorët me përmasë të papërshtatshme nuk mund të mbrohen ose kontrollohen siç duhet.
- ▶ **Përmasat e montimit të aksesorit duhet të përputhen me përmasat e pjesës së montimit të mjetit me korrent.** Aksesorët që nuk përputhen me pjesën e montimit të mjetit me korrent do të humbasin ekuilibrin, do të dridhen tepër dhe mund të shkaktojnë humbje të kontrollit.
- ▶ **Mos e përdorni një aksesor nëse është dëmtuar. Para se ta përdorni, kontrolloni aksesorin, si për shembull disqet për të parë nëse kanë ciflosje ose plasaritje, mbushjet për të parë nëse janë ciflosur, grisur ose konsumuar tepër, furçën e telit për të parë nëse kanë tela të liruar ose të këputur.** Nëse mjeti me korrent ose aksesori rrëzohet, kontrollojeni për të parë nëse është dëmtuar ose instaloni një aksesor të padëmtuar. Pasi ta keni kontrolluar dhe të keni instaluar një aksesor, ju dhe personat pranë duhet të qëndroni larg planit të aksesorit rrotullues dhe ta vini mjetin në punë në shpejtësi maksimale pa ngarkesë për një minutë. Normalisht, aksesorët e dëmtuar thyhen gjatë kësaj prove.
- ▶ **Përdorni pajisje mbrojtëse personale. Në varësi të punës, përdorni maskë, mbrojtëse fytyre ose syze sigurie. Sipas nevojës, vendosni maskë për pluhurin, kufje mbrojtëse, doreza dhe përparëse pune që mund t'i ndalojë copëzat e vogla gërryese ose copëzat e materialeve të punës.** Mbrojtëset për sytë duhet të jenë në gjendje të ndalojnë copëzat fluturouese që shkaktohen nga punët e ndryshme. Maska e pluhurit ose respiratori duhet të jetë në gjendje të filtrojë grimcat që gjenerohen nga puna e caktuar. Ekspozimi për kohë të gjatë ndaj zhurmës me intensitet të lartë mund të shkaktojë humbje të dëgjimit.
- ▶ **Mabajni personat rrotull në një distancë të sigurt nga vendi i punës. Kushdo që futet në zonën e punës duhet të vendosë pajisje personale mbrojtëse.** Fragmentet e materialit të punës ose të një aksesori të thyer mund të fluturojnë dhe të shkaktojnë lëndime fizike edhe më larg vendit ku punohet.
- ▶ **Kapeni mjetin me korrent vetëm nga sipërfaqet e izoluara të kapjes kur bëni ndonjë punë në të cilën aksesori prerës mund të kontaktojë telat e fshehur ose kordonin e vet.** Nëse aksesori prerës bie në kontakt me një tel me korrent, pjesët metalike të ekspozuara të mjetit me korrent mund të marrin korrent dhe t'i shkaktojnë operatorit goditje elektrike.

- ▶ **Pozicionoieni kordonin larg aksesorit që rrotullohet.** Nëse humbni kontrollin, kordoni mund të pritet ose të shkëputet dhe dora ose krahu t'ju tërhiqet tek aksesori rrotullues.
- ▶ **Mos e lini asnjëherë mjetin me korrent derisa aksesori të ketë ndaluar plotësisht.** Aksesori që rrotullohet mund të kapë sipërfaqen dhe të shkaktojë humbjen e kontrollit të mjetit me korrent.
- ▶ **Mos e vini në punë mjetin me korrent ndërkohë që e mbani anash.** Kontakti padashur me aksesoren rrotullues mund t'ju kapë rrobat, duke e tërhequr aksesoren drejt trupit tuaj.
- ▶ **Pastrojini rregullisht hapësirat e ajrimit të mjetit me korrent.** Ventilatori i motorit tërheq pluhur brenda trupit dhe grumbullimi i tepërt i pluhurit të metalit mund të shkaktojë goditje elektrike.
- ▶ **Mos e vini mjetin me korrent në punë pranë materialeve të djegshme.** Shkëndijat mund t'i ndezin këto materiale.
- ▶ **Mos përdorni aksesore që kanë nevojë për ftohës të lëngshëm.** Përdorimi i ujit ose i ftohësve të tjerë të lëngshëm mund të shkaktojë goditje elektrike.

Goditjet mbrapsht dhe paralajmërimet përkatëse:

Goditja mbrapsht është një reagim i papritur ndaj kafshimit ose bllokimit të diskut rrotullues, diskut mbështetës, furçës ose të ndonjë aksesori tjetër. Kafshimi ose bllokimi shkakton ndalim të papritur të aksesorit rrotullues, i cili në këmbim bën që mjeti me korrent të shkojë me forcë në mënyrë të pakontrolluar në drejtim të kundërt të rrotullimit të aksesorit të pika e bllokimit.

Për shembull, nëse një disk bllokohet ose kafshohet nga materiali i punës, buza e diskut që futet te pika e kafshimit mund të dalë në sipërfaqe të materialit duke shkaktuar që disku të dalë ose të kërcejë me forcë. Disku ose mund të kërcejë operatorit, ose drejt tij, në varësi të drejtimit të lëvizjes së diskut në pikën e kafshimit. Gjithashtu disqet gërryese mund të thyhen në situata të tilla.

Goditja mbrapsht është pasojë e keqpërdorimit të mjetit dhe/ose e procedurave ose kushteve të gabuara të punimit, e cila mund të shmanget duke marrë masat parandaluese të mëposhtme.

- ▶ **Kapeni fort mjetin me korrent me të dyja duart dhe poziciononi trupin dhe krahët në mënyrë të tillë që t'u rezistoni forcave të goditjes mbrapsht.** Përdorni gjithnjë dorezë ndihmëse, nëse ka, që të kenë kontroll maksimal ndaj goditjeve mbrapsht ose reagimit të forcës rrotulluese gjatë vënies në punë. Operatori mund të kontrollojë forcën e reagimit të rrotullimit ose të goditjes mbrapsht nëse merren masa parandaluese të përshtatshme.
- ▶ **Mos e vendosni asnjëherë dorën pranë aksesorit rrotullues.** Aksesori mund t'ju godasë dorën.
- ▶ **Mos e poziciononi trupin te vendi ku mjeti do të lëvizë nëse ndodh goditja mbrapsht.** Goditja mbrapsht do ta shtyjë mjetin në drejtim të kundërt të lëvizjes së diskut në pikën e bllokimit.

- ▶ **Bëni shumë kujdes kur punoni në cepa, anë të mprehta etj. Shmangni kërcimin dhe rrëshqitjen e aksesorit.** Cepat, anët e mprehta ose kërcimi kanë prirjen që të bllokojnë aksesoren rrotullues dhe të shkaktojnë humbje të kontrollit ose goditje mbrapsht.
- ▶ **Mos vendosni fletë sharrimi motorseke për punim druri, disk diamantit të segmentuar me hapësirë periferike më të madhe se 10 mm ose fletë sharre të dhëmbëzuar.** Këto thika krijojnë goditje mbrapsht të shpeshta dhe humbje të kontrollit.

Paralajmërimet sigurie specifike për punët e fërkimit dhe prerjes:

- ▶ **Përdorni vetëm llojet e disqeve që janë specifikuar për mjetin tuaj dhe mbrojtëset specifike për diskun e zgjedhur.** Disqet për të cilat mjeti me korrent nuk është krijuar nuk mund të mbrohen në mënyrë të përshtatshme dhe janë të pasigura.
- ▶ **Sipërfaqja e fërkimit të disqeve të shtypura në qendër duhet të montohet poshtë planit të buzës mbrojtëse.** Nëse disku nuk montohet siç duhet, duke dalë përtej planit të buzës mbrojtëse, nuk mund të mbrohet siç duhet.
- ▶ **Mbrojtësja duhet të fiksohet mirë te mjeti me korrent dhe të pozicionet për siguri maksimale, në mënyrë që disku të ekspozohet sa më pak drejt operatorit.** Mbrojtësja e ndihmon operatorin nga fragmentet e thyera të diskut, kontakti aksidental me diskun dhe shkëndijat që mund të bëjnë që rrobat të marrin flakë.
- ▶ **Disqet duhet të përdoren vetëm për punë specifike. Për shembull: mos fërkoni me pjesën anësore të diskut.** Disqet prerëse janë bërë për prerje anësore, ndaj forcat anësore që ushtrohen në këto disqe mund të bëjnë që ato të thyhen.
- ▶ **Përdorni gjithnjë flaxha disku të padëmtuara që kanë madhësinë dhe formën e duhur për diskun e caktuar.** Flaxhat e dhura të diskut e mbajnë mirë diskun duke pakësuar rrezikun e thyerjes së diskut. Flaxhat për disqet për prerje mund të jenë të ndryshme nga flaxhat e disqeve për fërkim..
- ▶ **Mos përdorni disqe të konsumuara që kanë mbetur nga mjetet e mëdha.** Një disk që është bërë për një mjet të madh nuk është i përshtatshëm për shpejtësinë më të lartë të një mjeti të vogël, ndaj mund të çahet.
- ▶ **Kur përdorni disqe rrotulluese për dy qëllime, përdorni gjithnjë mbrojtësen e duhur për punën që do të bëhet.** Nëse nuk përdoret mbrojtësja e duhur, mund të mos sigurohet mbrojtja e duhur, dhe kjo mund të shkaktojë lëndime fizike të rënda.

Paralajmërimet sigurie shtesë për punët e prerjes:

- ▶ **Mos e "bllokoni" diskun e prerjes ose mos ushtroni tepër presion. Mos u përpuni të bëni prerje tepër të thellë.** Sforcimi i tepërt i diskut rrit ngarkesën dhe rrezikun e përthyerjes ose bllokimit të diskut te vendi i prerjes, si dhe rrezikun e goditjes mbrapsht ose thyerjes së diskut.

- ▶ **Mos e poziciononi trupin në një drejtim mbrapa diskut të prerjes.** Kuir disku, në momentin e punimit, largohet nga trupi juaj, goditja e mundshme mbrapsht mund ta shtyjë diskut rrotullues dhe mjetin me korrent drejtpërdrejt te ju.
- ▶ **Kur disku bllokohet ose kur e ndaloni një punë prerjeje për çfarëdo arsyeje, fikeni mjetin me korrent dhe mbajeni palëvizur derisa disku të ndalojë plotësisht. Mos u përpiqni asnjëherë ta hiqni diskut nga vendi i prerjes ndërkohë që disku është në lëvizje, përndryshe mund të ndodhë goditje mbrapsht.** Kontrolloni dhe merrni masa korrigjuese për të eliminuar shkakun e bllokimit të diskut.
- ▶ **Mos e rifilloni punën e prerjes në material. Lërimi diskut të arrijë shpejtësi të plotë dhe futeni përsëri me kujdes te vendi i prerjes.** Disku mund të bllokohet, mund të dalë ose mund të godasë mbrapsht nëse mjeti me energji rindizet te materiali i punës.
- ▶ **Mbështetini panelet ose çdo material pune tepër të madh për të pakësuar rrezikun e kafshimit të diskut dhe goditjes mbrapsht.** Materialet e mëdha të punës kanë prirjen të marrin hark për shkak të peshës së tyre. Mbështetëset duhet të vendosen plotësisht poshtë materialit të punës pranë vijës së prerjes dhe pranë buzës së materialit në të dyja anët e diskut.
- ▶ **Bëni shumë kujdes kur bëni një "prerje xhepi" në muret ekzistuese ose në vende të tjera të verbra.** Disku që del mund të presë tubat e gazit ose të ujit, telat elektrikë ose objektet të cilët mund të shkaktojnë goditje mbrapsht.
- ▶ **Mos u përpiqni të bëni prerje me hark.** Sforcimi i tepërt i diskut rrit ngarkesën dhe rrezikun e përthyerjes ose bllokimit të diskut te vendi i prerjes, si dhe rrezikun e goditjes mbrapsht ose thyerjes së diskut, dhe kjo mund të shkaktojë lëndime fizike të rënda.

Paralajmërime sigurie specifike për punët e smerilimit:

- ▶ **Përdorni letër smerilimi me madhësi specifike. Ndiqui rekomandimet e prodhuesit kur zgjidhni letërën e smerilimit.** Letrat e mëdha të smerilimit që dalin përtej diskut mbështetës paraqesin rrezik çarjeje dhe mund të shkaktojnë bllokim, çarje të diskut ose goditje mbrapsht.

Paralajmërime sigurie specifike për punët e fërkimit:

- ▶ **Mbani parasysh se fijet e telit fluturojnë nga furça edhe gjatë punimit normal. Mos i sforconi telat duke ushtruar tepër forcë në furçë.** Fijet e telit mund të depërtojnë me lehtësi në rroba dhe/ose në lëkurë.
- ▶ **Nëse specifkohet përdorimi i një mbrojtëseje për fërkimin me furçë teli, mos lejoni asnjë pengesë të furçës e telit ose të furçës me mbrojtëse.** Disku i furçës së telit ose furçës mund të zgjerohet në diametër për shkak të ngarkesës dhe forcave centrifugale.

Informacione të mëtejshme sigurie



Mbani syze mbrojtëse.



Mbrojtësja nuk duhet të përdoret për prerje. Me një adaptor të përshtatshëm, mbrojtësja mund të përdoret edhe për prerje.



Kapeni fort mjetin me të dyja duart dhe sigurohuni që t'i kenit pozicionuar mirë këmbët. Mjeti me korrent mund të mbrohet më mirë me të dyja duart.

- ▶ **Për mjetet që kanë fileta të brendshme, si furçat dhe disqet e diamantit, duhet të tregohet kujdes lidhur me gjatësinë maksimale të fileteve të aksit.** Fundi i aksit nuk duhet të prekë bazën e mjetit.
- ▶ **Përdorni pajisje të përshtatshme kërkimi, për të gjetur linjat e fshehura të shërbimeve ose konsultohuni me kompaninë lokale të shërbimeve.** Kontakti me telat elektrikë mund të shkaktojë zjarr dhe goditje elektrike. Dëmtimi i një linje gazi mund të shkaktojë një shpërthim. Depërtimi në një linjë uji shkakton dëme materiale ose mund të shkaktojë goditje elektrike.
- ▶ **Mos i prekni disqet e fërkimit dhe prerjes derisa të jenë ftohur.** Disqet mund të nxehen shumë gjatë punës.
- ▶ **Lëshoni çelësin On/Off dhe vendoseni në pozicionin Off kur shkëputet energjia, p.sh. në rast se ka ndërprerje energjie ose kur hiqet spina e korrentit.** Kjo parandalon rindezjen e paqëllimshme.
- ▶ **Siguroni pjesën e punës.** Një pjesë pune e mbajtur në një kapëse ose vizë mbahet më mirë sesa me dorën tuaj.
- ▶ **Mbajeni mjetin brenda ndërtesave, në një dhomë të thatë, pa ngricë me temperaturë të njëtrajtshme.**
- ▶ **Hiqini mjetet e punës para se ta transportoni mjetin me korrent.** Kjo ndihmon për të shmangur dëmtimet.
- ▶ **Disqet e prerjes dhe fërkimit që janë të ngjitura kanë një datë skadimi, dhe pas kësaj date disqet nuk duhet të përdoren më.**

Përshkrimi i produktit dhe shërbimit



Lexoni të gjitha paralajmërimet dhe udhëzimet e sigurisë. Mosrespektimi i paralajmërimeve dhe udhëzimeve të sigurisë mund të rezultojë në goditje elektrike, zjarr dhe/ose lëndime serioze.

Ju lutemi vini re ilustrimet në pjesën e përparme të udhëzimeve të përdorimit.

Përdorimi në përputhje me qëllimin e duhur

Vegla elektrike është e destinuar për prerjen dhe pastrimin e materialeve të metalit, gurit, plastikës dhe të përbërë, për ashpërsimin e metaleve, plastikës dhe materialeve të përbëra dhe për shpimin e materialeve prej guri me shpime

diamanti pa përdorur ujë. Sigurohuni që të përdorni kapakun e duhur mbrojtës (shih "Funksionimi", Faqe 15).

Gjatë prerjes së gurit, siguroni nxjerrjen e duhur të pluhurit.

Me mjetet bluarëse të miratuara, vegla elektrike mund të përdoret për lëmimin e letrës zmerile.

Vegla elektrike nuk duhet të përdoret për bluarjen e materialeve prej guri me rrota kupe diamanti.

Komponentët e shfaqur

Numërimi i komponentëve të paraqitur i referohet paraqitjes së veglës elektrike në faqen grafike.

- (1) Leva e lëshimit për kapakun mbrojtës
- (2) Butoni i bllokimit të boshtit
- (3) Çelësi i ndezjes/fikjes (GWS 12-125 P)
- (4) Dorezë shtesë kundër dridhjeve (sipërfaqja e izoluar e dorezës)^{a)}
- (5) Dorezë shtesë (sipërfaqja e izoluar e dorezës)
- (6) Kapak thithje për smerilim^{a)}
- (7) Kapak mbrojtës për smerilim
- (8) Kapak mbrojtës për ndarje^{a)}
- (9) Mbulesë për ndarje
- (10) Fllanxhë montimi me unazë O
- (11) Rrota e filxhanit karabit^{a)}
- (12) Disk smerilues^{a)}
- (13) Furça e diskut (Ø 22,22 mm)^{a)}

- (14) Furça e diskut (M14)^{a)}
- (15) Disk prerës^{a)}
- (16) Disk prerës diamanti^{a)}
- (17) Dado shtrenguese
- (18) Dado shtrenguese e shpejtë **SDS-*click***^{a)}
- (19) Çelës me dy vrima për dado shtrenguese/dado të rrumbullakët
- (20) Doreza (sipërfaqja e izoluar e dorezës)
- (21) Bosht smerilimi
- (22) Mbrojtja e duarve^{a)}
- (23) Shtresë lëmuese gome^{a)}
- (24) Letër smeril^{a)}
- (25) Dado e rrumbullakët^{a)}
- (26) Furçë kupë^{a)}
- (27) Furçë kon^{a)}
- (28) Shpuese diamant^{a)}
- (29) Çelës^{a)}
- (30) Kapuç thithës për prerje me slitë udhëzuese^{a)}
- (31) Leva e lëshimit për çelësin e ndezjes/fikjes (GWS 12-125 P)
- (32) Çelësi i ndezjes/fikjes (GWS 12-125 S)
- (33) Rrota rregulluese e parazgjedhjes së numrit të rrotullimeve (GWS 12-125 S)

a) **Këto pajisje shtesë nuk janë pjesë e dorëzimeve standarde.**

Të dhënat teknike

Gur fresibël me kënd		GWS 12-125 P	GWS 12-125 S
Numri i artikullit		3 601 CA6 2..	3 601 CA6 0..
Fuqia e vlerësuar hyrëse	W	1200	1200
Fuqia dalëse	W	630	630
Shpejtësia e vlerësuar boshe ^{A)}	min ⁻¹	11000	11000
Gama e vendosjes së numrit të rrotullimeve	min ⁻¹	-	2800-11000
Diametri maks. i diskut të lëmimit/shtresës lëmuese prej gome	mm	125	125
Shufër e boshtit të smerilimit		M 14	M 14
Gjatësia maks. e shufrës së boshtit të smerilimit	mm	22	22
Siguresë mbrojtëse		●	●
Fillim i butë		●	●
Elektronikë konstante		●	●
Fikja e goditjes mbrapsht		●	●
Parazgjedhja e shpejtësisë së rrotullimit		-	●
Pesha ^{B)}	kg	2,2	2,1

Klasa e mbrojtjes



A) Shpejtësia e vlerësuar e boshtit sipas EN IEC 62841-2-3 për zgjedhjen e mjeteve të përshtatshme të aplikimit. Shpejtësia aktuale e boshtit është më e ulët për arsye sigurie dhe për shkak të tolerancave të prodhimit.

B) Me mbulesë mbrojtëse (7), dorezë shtesë (4), filanxhë montimi (10) dhe dado shtrënguese (17), pa kablo energjie
Informacioni vlen për një tension nominal [U] prej 230 V. Ky informacion mund të ndryshojë për tensione të ndryshme dhe versione specifike të vendit.

Vlerat mund të ndryshojnë sipas produktit dhe i nënshtrohen kushteve të aplikimit dhe mjedisit. Informacione të mëtejshme në www.bosch-professional.com/wac.

Informacion mbi zhurmën/dridhjet

Vlerat e emetimit të zhurmës përcaktohen në përputhje me **EN IEC 62841-2-3**.

Vlerat e dridhjeve a_h (dridhjet e vazhdueshme), p_f (dridhjet e përsëritura të goditjes) dhe pasiguria K e përcaktuar në përputhje me **EN IEC 62841-2-3**:

GWS 12-125 P

Niveli i ponderuar i zhurmës A i veglës elektrike është zakonisht: Niveli i presionit të zërit **93 dB(A)**; Niveli i fuqisë së zërit **101 dB(A)**. Pasiguria K = **3 dB**.

Mbani mbrojtje për veshët!

Smerilim sipërfaqësor (ashpërsimi):

$$a_{h,AG} = 6,0 \text{ m/s}^2 \text{ (K = 1,5 m/s}^2\text{)},$$

$$p_{F,AG} = 262 \text{ m/s}^2 \text{ (K = 9 m/s}^2\text{)}$$

$$\text{Smerilim prerës: } a_{h,CO} = 5,7 \text{ m/s}^2 \text{ (K = 1,5 m/s}^2\text{)},$$

$$p_{F,CO} = 236 \text{ m/s}^2 \text{ (K = 4 m/s}^2\text{)}$$

Smerilimi me disk smerilues:

$$a_{h,DS} = 3,8 \text{ m/s}^2 \text{ (K = 1,5 m/s}^2\text{)},$$

$$p_{F,DS} = 182 \text{ m/s}^2 \text{ (K = 16 m/s}^2\text{)}$$

GWS 12-125 S

Niveli i ponderuar i zhurmës A i veglës elektrike është zakonisht: Niveli i presionit të zërit **96 dB(A)**; Niveli i fuqisë së zërit **104 dB(A)**. Pasiguria K = **3 dB**.

Mbani mbrojtje për veshët!

Smerilim sipërfaqësor (ashpërsimi):

$$a_{h,AG} = 4,8 \text{ m/s}^2 \text{ (K = 1,5 m/s}^2\text{)},$$

$$p_{F,AG} = 229 \text{ m/s}^2 \text{ (K = 8 m/s}^2\text{)}$$

$$\text{Smerilim prerës: } a_{h,CO} = 5,2 \text{ m/s}^2 \text{ (K = 1,5 m/s}^2\text{)},$$

$$p_{F,CO} = 229 \text{ m/s}^2 \text{ (K = 5 m/s}^2\text{)}$$

Smerilimi me disk smerilues:

$$a_{h,DS} = 3,1 \text{ m/s}^2 \text{ (K = 1,5 m/s}^2\text{)},$$

$$p_{F,DS} = 163 \text{ m/s}^2 \text{ (K = 16 m/s}^2\text{)}$$

Bluarja e fletëve të holla ose materialeve të tjera lehtësisht vibruese me një sipërfaqe të madhe mund të rezultojë në një vlerë të rritur të emetimit të zhurmës deri në 15 dB. Rritja e emetimeve të zhurmës mund të zvogëlohet duke përdorur dyshekë të përshtatshëm amortizues të rëndë. Rritja e emetimeve të zhurmës duhet të merret parasysh si gjatë vlerësimit të rrezikut të performancës së zhurmës ashtu edhe gjatë zgjedhjes së mbrojtjes së përshtatshme të dëgjimit.

Niveli i dridhjeve dhe vlera e emetimit të zhurmës të dhëna në këto udhëzime janë matur sipas një metode matëse të standardizuar dhe mund të përdoren për të krahasuar veglat elektrike me njëra-tjetrën. Ato janë gjithashtu të përshtatshme për një vlerësim paraprak të emetimeve të dridhjeve dhe zhurmës.

Niveli i dhënë dridhjeve dhe vlera e emetimit të zhurmës përfaqësojnë aplikimet kryesore të veglës elektrike.

Megjithatë, nëse vegla elektrik përdoret për përdorime të tjera, me mjete të ndryshme ose me mirëmbajtje të pamjaftueshme, niveli i dridhjeve dhe vlera e emetimit të zhurmës mund të ndryshojnë. Kjo mund të rrisë ndjeshëm emetimet e dridhjeve dhe zhurmës gjatë gjithë periudhës së punës.

Për një vlerësim të saktë të emetimeve të dridhjeve dhe zhurmës, duhet të merren parasysh edhe kohët kur pajisja është e fikur ose është në punë, por nuk është në përdorim. Kjo mund të reduktojë ndjeshëm emetimet e dridhjeve dhe zhurmës gjatë gjithë periudhës së punës.

Vendosni masa shtesë sigurie për të mbrojtur operatorin nga efektet e dridhjeve, të tilla si: mirëmbajtja e veglave dhe aksesoreve elektrike, mbajtja e duarve të ngrohta, organizimi i proceseve të punës.

Mbrojtja e rifilluar

Mbrojtja e rifilluar parandalon ndezjen e pakontrolluar të veglës elektrike pas një ndërprerjeje në furnizimin me energji elektrike.

Për të **rifilluar funksionimin**, zhvendoseni çelësin e ndezjes/fikjes **(3) / (32)** në pozicionin e fikjes dhe ndizni sërish veglën elektrike.

Fillimi i butë

Fillimi i butë elektronik kufizon çift rrotullimet kur ndizet dhe mundëson që vegla elektrike të fillojë pa probleme.

Shënim: Nëse vegla elektrike punon me shpejtësi të plotë menjëherë pas ndezjes, mbrojtja e rifilluar dhe fillimi i butë kanë dështuar. Vegla elektrik duhet të dërgohet menjëherë te shërbimi ndaj klientit; për adresat, shihni seksionin "Shërbimi ndaj klientit dhe këshilla për përdorim".

Elektronikë konstante

Elektronika konstante e mban shpejtësinë pothuajse konstante në lëvizje boshe dhe nën ngarkesë dhe siguron performancë të qëndrueshme të punës.

Fikja e goditjes mbrapsht



Në rast të një goditjeje të papritur të veglës elektrike, p.sh. bllokimi gjatë një prerjeje, furnizimi me energji elektrike i motorit ndërpritet në mënyrë elektronike.

Për të **rifilluar funksionimin**, zhvendoseni çelësin e ndezjes/fikjes **(3) / (32)** në pozicionin e fikur dhe ndizni sërish veglën elektrike.

Parazgjedhja e shpejtësisë së rrotullimit

(GWS 12-125 S)

Me rrotën rregulluese për parazgjedhjen e numrit të rrotullimeve (**33**) ju mund të zgjidhni gjithashtu paraprakisht shpejtësinë e kërkuar gjatë funksionimit. Informacioni i dhënë në tabelën e mëposhtme jep vlerat e rekomanduara.

Material	Përdorimi	Vegla që përdoret	Rrotë rregulluese pozicioni
Metal	Heqja e bojës	Letër smeril	2–3
Metal	Pastrim me furçë, heqje ndryshku	Furçë kupë, letër smeril	3
Çelik inox	Smerilimi	Disk smerilimi/disk me fibra	4–6
Metal	Bluarje nivelimi	Rrota bluarëse	6
Metal	Ndarja	Disk prerës	6
Gur	Ndarja	Disk prerës diamant	6

Vlerat e specifikuar të nivelit të shpejtësisë janë vlera udhëzuese.

- **Shpejtësia nominale e aksesorit duhet të jetë të paktën e barabartë me shpejtësinë maksimale të shënuar te mjeti me korrent.** Nëse aksesorët punojnë më shpejt se shpejtësia e tyre nominale mund të thyhen dhe të fluturojnë tutje.

Niveli i parazgjedhjes së shpejtësisë	GWS 12-125 S [min ⁻¹]
1	2800
2	3900
3	5200
4	6500
5	8100
6	11000

Vlerat e specifikuar të nivelit të shpejtësisë janë vlera udhëzuese.

Montim

Montoni pajisjen mbrojtëse

- **Përpara se të kryeni ndonjë punë në veglën elektrike, hiqni spinën nga priza.**

Shënim: Nëse rrota bluarëse prishet gjatë funksionimit ose nëse pajisjet e montimit në kapakun mbrojtës/veglën elektrike janë dëmtuar, vegla elektrike duhet të dërgohet menjëherë te shërbimi i klientit; shihni seksionin "Shërbimi për klientin dhe këshillat e aplikimit" për adresat.

Kapak mbrojtës për smerilim

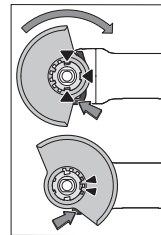

Vendoseni kapakun mbrojtës (**7**) në mbajtësen e veglës elektrike derisa kamerat koduese në kapakun mbrojtës të rreshtohen me mbajtësen. Shtypni dhe mbajeni shtypur levën e lirimit (**1**).

Shtypni kapakun mbrojtës (**7**) mbi qafën e boshtit derisa skaji i kapakut mbrojtës të ulët në flanzhën e veglës elektrike dhe rrotulloni kapakun mbrojtës derisa ta dëgjoni kërcitjen.

Rregulloni pozicionin e kapakut mbrojtës (**7**) sipas kërkesave të procesit të punës. Për ta bërë këtë, shtypni levën e lirimit (**1**) për lart dhe rrotulloni kapakun mbrojtës (**7**) në pozicionin e dëshiruar.

- **Gjithmonë rregulloni kapakun mbrojtës (**7**) në mënyrë që të dy kamerat e levës së lirimit (**1**) të futen në gropat përkatëse në kapakun mbrojtës (**7**).**
- **Rregulloni kapakun mbrojtës (**7**) për të parandaluar që shkëndija të fluturojë drejt operatorit.**
- **Në drejtim të rrotullimit të aksesorëve, kapaku mbrojtës (**7**) mund të rrotullohet vetëm duke përdorur levën e zhblokimit (**1**)! Përndryshe, vegla elektrike nuk duhet të përdoret në asnjë rrethanë dhe duhet t'i dorëzohet shërbimit të klientit.**

Shënim: Kamerat koduese në kapakun mbrojtës (**7**) sigurojnë që mund të instalohet vetëm një kapak mbrojtës që përputhet me veglën elektrike.

Grykë thithëse për smerilim

Për lëmin me pluhur të ulët të bojrave, llaqeve dhe plastikës në lidhje me rrotat e kupës karabit (**11**) ju mund të përdorni grykë thithëse (**6**). Gryka thithëse (**6**) nuk është i përshtatshëm për përpunimin e metalit.

Një grykë thithëse (**6**) e përshtatshme Bosch mund të lidhet me pajisjen thithëse. Për ta bërë këtë, futni zorrën e thithjes me përshtatës thithës në vendin e caktuar në grykën thithëse.

Mbulesa mbrojtëse për prerje

- ▶ Për të prerë përdorni gjithmonë mbulesën mbrojtëse për prerje (8) ose mbulesën mbrojtëse për smerilim (7) së bashku me mbulesën për prerje (9).
- ▶ Gjatë prerjes së gurit, siguroni nxjerrjen e duhur të pluhurit.

Mbulesa mbrojtëse për prerje (8) montohet si kapak mbrojtës për smerilim (7).

Mbulesa për prerje prej metali

Montoni mbulesën për prerje (9) prej metali në kapakun mbrojtës për smerilim (7) (shih figurën A): Kthejeni mbrapsht kllapën mbajtëse (1). Fusni mbulesën (9) në kapakun mbrojtës për smerilim (7) (2). Shtypni fort kllapën mbajtëse në kapakun mbrojtës (7) (3).

Për ta çmontuar (shih figurën B) shtypni butonin në kllapën mbajtëse (1) dhe kthejeni prapa (2). Tërhiqeni mbulesën (9) nga kapaku mbrojtës (7) (3).

Mbulesa për prerje prej plastike

Vendosni mbulesën për prerje (9) prej plastike në kapakun mbrojtës për smerilim (7) (shih figurën C). Mbulesa (9) klikon në vend me zë dhe dukshëm në kapakun mbrojtës (7). Për ta çmontuar (shih figurën D) zhblokoni mbulesën (9) në kapakun mbrojtës (7) (1) majtas ose djathtas dhe hiqni mbulesën (2).

Kapuç thithës për prerje me slitë udhëzuese

Kapuçi thithës për prerje me slitë udhëzuese (30) montohet si kapuçi mbrojtës për smerilim.

Duke ngjitur dorezën shtesë (5)/(4) përmes kllapës në grykën thithëse në kutinë e marsheve, vegla elektrike lidhet fort me grykën thithëse. Një pajisje thithëse e përshtatshme Bosch mund të lidhet me grykën e nxjerrjes me slitë udhëzuese (30). Për ta bërë këtë, futni zorrën e thithjes me përshtatës thithës në vendin e caktuar në grykën thithëse..

Shënim: Fërkimi i krijuar nga pluhuri në zorrën e thithjes dhe aksesorët gjatë vakumit shkakton një ngarkesë elektrostatische, të cilën përdoruesi mund ta përjetojë si shkarkim statik (në varësi të faktorëve mjedisorë dhe gjendjes së tij fiziologjike). Bosch në përgjithësi rekomandon përdorimin e një zorrë thithëse antistatike (pajisje shtesë) për të fshirë pluhurin e imët dhe materialet e thata.

Mbrojtja e duarve

- ▶ Për punë me diskun smerilues prej gome (23) ose me furçë kupë/furçë kon/shpues diamanti, montoni gjithmonë mbrojtjen e duarve (22).

Vendosni mbrojtjen e duarve (22) me dorezën shtesë (5)/(4).

Dorezë shtesë standarde/dorezë shtesë kundër dridhjeve

Vidhosni dorezën shtesë (5)/(4) në varësi të mënyrës së funksionimit në të djathtë ose të majtë të kokës së marsheve.

- ▶ Përdorni veglën tuaj elektrike vetëm me dorezën shtesë (5)/(4).

- ▶ Ndalo përdorimin e veglës elektrike nëse doreza shtesë (5)/(4) është dëmtuar. Mos bëni asnjë ndryshim në dorezën shtesë (5)/(4).



Doreza shtesë kundër dridhjeve (4) mundëson një punë me dridhje të ulët dhe për këtë arsye më të këndshme

dhe të sigurt.

Montimi i veglave bluarëse

- ▶ Përpara se të kryeni ndonjë punë në veglën elektrike, hiqni spinën nga priza.
- ▶ Mos i prekni disqet e fërkimit dhe prerjes derisa të jenë ftohur. Disqet mund të nxehen shumë gjatë punës.

Pastroni boshtin e bluarjes (21) dhe të gjitha pjesët që do të montoni.

Për të shtrënguar dhe liruar veglat bluarëse, shtypni butonin e bllokimit të boshtit (2), për të bllokuar boshtin e bluarjes.

- ▶ Shtypni butonin e kyçjes së boshtit vetëm kur boshti është i palëvizshëm. Përndryshe, vegla elektrike mund të dëmtohet.

Disk smerilimi/ndarje

Montimi me dado shtrënguese (17) dhe dado me shtrëngim të shpejtë (18)

Kushtojini vëmendje dimensioneve të veglave smeriluese. Diametri i vrimës duhet të përputhet me fllanxhën e montimit. Mos përdorni përshtatës ose reduktues.

Kur përdorni disqe prerëse diamanti, sigurohuni që drejtimi i shigjetës së rrotullimit në diskun prerës të diamantit dhe drejtimi i rrotullimit të veglës elektrike (shih drejtimin e shigjetës së rrotullimit në kokën e marsheve) të përputhen. Rendi i montimit mund të shihet në faqen grafike.

Për të bashkuar diskun e smerilimit/ të ndarjes, vidhosni dadon shtrënguese (17) dhe shtrëngoni atë me çelësin me dy vrima (shih "Dado shtrënguese e shpejtë SDS-*click*", Faqe 14).

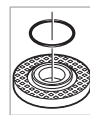

Një pjesë plastike (unaza O) futet rreth qafës qendrore në fllanxhën e montimit (10). Nëse unaza O mungon ose është e dëmtuar, fllanxa e montimit (10) duhet të zëvendësohet përpara përdorimit të mëtejshëm.

- ▶ Pas montimit të veglës bluarëse, kontrolloni përpara se të ndizni nëse mjete bluarës është montuar saktë dhe mund të rrotullohet lirshëm. Sigurohuni që vegla bluarëse të mos prekë mbrojtësen ose pjesë të tjera.

Dado shtrënguese e shpejtë SDS-*click*

Për të ndryshuar lehtësisht veglën bluarëse pa përdorur mjete shtesë, në vend të dados shtrënguese (17) mund të përdorni dado me shtrëngim të shpejtë (18).

- ▶ Dado shtrëngues i shpejtë (18) të përdoret vetëm për disqet bluarëse ose prerëse.

Përdorni vetëm një dado me shtrëngim të shpejtë të përsosur, të padëmtuar (18).

Kur zhvidhosni, sigurohuni që ana e etiketuar e dados me shtrëngim të shpejtë (18) të mos jetë drejt diskut

bluarës; shigjeta duhet të tregojë në shenjë e indeksit (34).

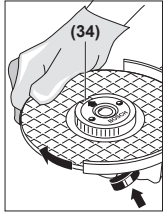

Shtypni butonin e bllokimit të boshtit (2), për të kycur boshtin e smerilimit. Për të shtrënguar dadon e shpejtë shtrënguese, rrotulloni rrotën bluarëse fort në drejtim të akrepave të orës.

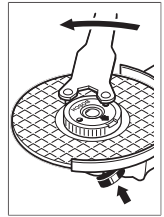

Mund të lironi me dorë një dado të shpejtë shtrëngimi të fiksuar siç duhet, të padëmtuar duke e rrotulluar rondelen me vija në drejtim të kundërt të akrepave të orës. **Asnjëherë mos e lironi një dado me shtrëngim të shpejtë me pincë të mbërthyer, por përdorni çelësin me dy vrima.** Fusni çelësin me dy vrima siç tregohet në figurë.

Vegla smerilimi të lejuara

Ju mund të përdorni të gjitha mjetet bluarëse të përmendura në këto udhëzime funksionimi.

Numri i lejuar i rrotullimeve [min^{-1}] ose shpejtësia periferike [m/s] e veglave bluarëse të përdorura duhet të paktën të korrespondojë me informacionin në tabelën më poshtë.

Ju lutemi vini re **numrin e lejuar të rrotullimeve ose shpejtësinë periferike** në etiketën e veglës bluarëse.

	max. [mm]		[mm]			
	D	b	s	d	a	[min^{-1}] [m/s]
	125	7	-	22,2	-	11000 80
	125	3	-	22,2	-	11000 80
	125	-	-	-	-	11000 80
	75	30	-	-	-	11000 45
	125	24	-	M 14	-	11000 80
	125	19	-	22,2	-	11000 80
	125	-	-	M 14	-	11000 80
	82	-	-	M 14	-	11000 80
	125	2,4	10	22,2	> 0	11000 80

Rrotulloni kokën e marshave (shih figurën E)

► **Përpara se të kryeni ndonjë punë në veglën elektrike, hiqni spinën nga priza.**

Mund ta rrotulloni kokën e marshave me hapa 90° . Kjo lejon që çelësi i ndezjes/fixjes të vendoset në një pozicion më të përshtatshëm për trajtimin e rasteve të veçanta të punës, p.sh., për personat që punojnë me dorën e majtë.

Zhvidhosni plotësisht 4 vidhat (⊙). Lëvizni me kujdes kokën e marshave **pa e hequr atë nga kutia**, në pozicionin e ri (⊙). Shtrëngoni sërish 4 vidhat (⊙).

Reduktimi i pluhurit

Shmangni punën pa marrë masat e nevojshme kundër reduktimit të pluhurit. Në varësi të përdorimit, pajisja elektrike mund të kombinohet me aksesoret shtesë për reduktimin e pluhurit së bashku me një fshesë me korrent, (shih "Grykë thithëse për smerilim", Faqe 13). (shih "Kapuç thithës për prerje me slitë udhëzuese", Faqe 14). Përdorni gjithmonë mbrojtje të përshtatshme për frymëmarrjen. Ju lutemi, vini re rregulloret e zbatueshme për vendin tuaj për materialet që do të përpunohen.

► **Shmangni grumbullimin e pluhurit në vendin e punës.** Pluhuri mund të ndizet lehtësisht.

Kërkesat për fshesën me korrent

Diametri nominal i rekomanduar për tubin	mm	35
Presioni negativ i kërkuar ^{A)}	mbar hPa	≥ 230 ≥ 230
Shkalla e kërkuar e rrjedhës ^{A)}	l/s m ³ /h	≥ 36 ≥ 129,6
Efikasiteti i rekomanduar i filtrit		Klasa e pluhurit M ^{B)}

A) Vlera e fuqisë në lidhjen me fshesën me korrent të veglës elektrike

B) Në përputhje me IEC/EN 60335-2-69

Ndiqni udhëzimet për fshesën me korrent. Nëse fuqia e thithjes zvogëlohet, ndaloni punën dhe eliminoni shkakun.

Funksionimi

- **Mos e sforconi aq shumë veglën elektrike sa të ndalojë.**
- **Përpara se të kryeni ndonjë punë në veglën elektrike, hiqni spinën nga priza.**
- **Kini kujdes kur preni vrima në muret mbajtëse, shihni seksionin "Informacion mbi statikën".**
- **Mbërtheni pjesën e punës nëse nuk është e vendosur mirë nën peshën e saj.**
- **Pas ngarkesës së madhe, lëreni veglën elektrike të punojë bosh për disa minuta për të ftohur insertin e saj.**
- **Mos e përdorni veglën elektrike me mbajtëse prerëse.**
- **Mos i prekni disqet e fërkimit dhe prerjes derisa të jenë ftohur.** Disqet mund të nxehen shumë gjatë punës.

Këshilla pune

Bluarje nivelimi

- ▶ Për bluarje të përafërt me gërryes të lidhur, përdorni gjithmonë kapakun mbrojtës për të smeriluar (7).
- ▶ Asnjëherë mos përdorni disqe prerëse për bluarje të ashpër.
- ▶ Gjatë bluarjes së ashpër, kapaku mbrojtës për prerje (8) ose kapaku mbrojtës për smerilim (7) me mbulesë të montuar për prerje (9) mund të godasë pjesën e punës dhe të shkaktojë humbje të kontrollit.

Me një kënd punimi prej 30° deri 40°, ju merrni rezultatin më të mirë të punës kur bluarini ashpër. Lëvizni mjetin elektrik përpara dhe mbrapa me presion të moderuar. Kjo do të thotë që pjesa e punës nuk nxehtet shumë, nuk zbardhet dhe nuk ka brazda.

- ▶ Kur përdorni disqe të lidhur që janë të miratuar si për prerje ashtu edhe për bluarje, kapaku mbrojtës duhet të përdoret për prerje (8) ose kapaku mbrojtës për bluarje (7) me mbulesë të montuar për prerje (9).

Bluarje sipërfaqësore me një disk me brazda

- ▶ Kur smeriloni me disk me brazda, përdorni gjithmonë kapak mbrojtës për smerilim (7).

Ju gjithashtu mund të përdorni diskun me brazda (aksesor) për të përpunuar sipërfaqet dhe profilet e lakuara. Disqet me të ulëta zhurme dhe temperatura më të ulëta bluarjeje sesa disqet bluarëse konvencionale.

Smerilimi i sipërfaqeve me disk smerilues

- ▶ Për punë me disk smerilues gome (23), montoni gjithmonë mbrojtje për duart (22).

Smerilimi me disk smerilues mund të bëhet pa kapak mbrojtës.

Rendi i montimit mund të shihet në faqen grafike.

Vidhosni dadon e rumbullakët (25) dhe shtrëngojeni me çelësin me dy vrima.

Furçë kupë/furçë disk/furçë kon

- ▶ Kur pastroni me furça me disk, përdorni gjithmonë kapakun mbrojtës për smerilim (7). Pastrimi me furça me furçë kupë/furçë kon mund të kryhet pa kapak mbrojtës.
- ▶ Për punë me furçë kupë ose furçë kon, montoni gjithmonë mbrojtjen e duarve (22).
- ▶ Telat e furçave të diskut mund të kapen në kapakun mbrojtës dhe të thyhen nëse tejkalohe dimensionet maksimale të lejuara të furçave të diskut.

Rendi i montimit mund të shihet në faqen grafike.

Furça kupë/furça kon/furça disk me fileto M14 duhet të jetë në gjendje të vidhohet në boshtin e bluarjes në një masë të tillë që të qëndrojë fort në fllanxhën e boshtit bluarës në fund të fillit të boshtit bluarës. Shtrëngoni furçën kupë/furçën kon/furçën disk me çelës.

Për të vendosur furçën disk me diametër 22,22 mm, futni fllanxhën e montimit me nozë O (10) në boshtin e

smerilimit (21), vidhosni dadon e rumbullakët (25) dhe shtrëngojeni me çelësin me dy vrima.

Prerja e metalit

- ▶ Kur prisi metal me disqe të lidhura prerëse ose disqe prerëse diamanti, përdorni gjithmonë kapakun mbrojtës për prerje (8) ose kapaku mbrojtës për smerilim (7) me mbulesë të montuar për prerje (9).
- ▶ Kur përdorni kapakun mbrojtës për smerilim (7) për punim prerje me disqe të lidhura prerëse, ekziston një rrezik në rritje për t'u ekspozuar ndaj shkëndijave dhe grimcave, si dhe fragmenteve të rrotave nëse rrota thyhet.

Gjatë prerjes, punoni me një normë të moderuar të ushqimit që i përshtatet materialit që përpunohet. Mos ushtroni presion mbi diskun e prerjes, mos e anoni ose mos e lëkundni atë.

Mos frenoni disqet e prerjes që po punojnë duke i shtypur anash.

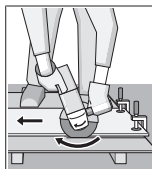

Vegla elektrike duhet të drejtohet gjithmonë në drejtim të kundërt. Përndryshe ekziston rreziku që të shtyhet jashtë prerjes në mënyrë të pakontrolluar. Gjatë prerjes së profileve dhe tubave katrorë, është mirë të filloni me seksionin më të vogël kryq.

Prerja e gurit

- ▶ Kur preni gurë me disqe prerëse të lidhura ose me disqe prerëse diamanti për gurë/beton, përdorni gjithmonë grykën thithëse për prerje me slitë udhëzuese (30) ose kapuçin mbrojtës për prerje (8) ose kapuçin mbrojtës për smerilim (7) me mbulesë të montuar për prerje (9).
- ▶ Gjatë prerjes së gurit, siguroni nxjerrjen e duhur të pluhurit.
- ▶ Mban veshur një maskë pluhuri.
- ▶ Vegla elektrike mund të përdoret vetëm për prerje të thatë/smerilim të thatë.
- ▶ Kur përdorni kapak mbrojtës për prerje (8), kapak mbrojtës për smerilim (7) ose kapak mbrojtës për smerilim (7) me mbulesë të montuar për prerje (9) për aplikimin e prerjes dhe smerilimit në beton ose muraturë, ekziston një ekspozim i shtuar ndaj pluhurit dhe një rrezik i shtuar i humbjes së kontrollit të veglës elektrike, gjë që mund të çojë në kthim prapa.

Është më mirë të përdorni një disk prerëse diamanti për të prerë gur.

Kur përdorni grykën thithëse për prerje me slitë udhëzuese (30), pajisja thithëse duhet të miratohet për nxjerrjen e pluhurit të gurit. Bosch ofron pajisje të përshtatshme thithëse.

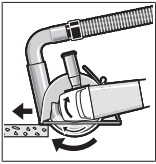

Ndizni veglën elektrike dhe vendoseni me pjesën e përparme të slitës udhëzuese në pjesën e punës. Shtyni mjetin elektrik me një shpejtësi të moderuar të furnizimit të përshtatur me materialin që përpunohet.

Gjatë prerjes së materialeve veçanërisht të forta, p.sh. beton me përmbajtje të lartë silicë, disku i prerjes së diamantit mund të mbinxehet dhe të dëmtohet. Një unazë shkëndijash që rrethojnë diskun e prerjes së diamantit e tregon qartë këtë.

Në këtë rast, ndërprisi procesin e prerjes dhe lëreni diskun e prerjes së diamantit të funksionojë me shpejtësi maksimale për një kohë të shkurtër për ta ftohur.

Ngadalësimi i dukshëm i përparimit të punës dhe një unazë shkëndijash përreth janë shenja të një disku prerës diamanti të topitur. Ju mund t'i mprehni këto përsëri duke bërë prerje të shkurtra në materialin gërryes, p.sh. gur me rërë gëlqereje.

Prerja e materialeve të tjera

► **Kur prisni materiale të tilla si plastika, përbërësit, etj. me disqe prerëse të lidhura ose me disqe prerëse Carbide Multi Wheel, përdorni gjithmonë mbrojtësen për prerje (8) ose mbrojtësen për bluarje (7) me kapakun e montuar për të prerë (9). Duke përdorur grykën e thithjes me slitë udhëzuese (30), mund të arrini nxjerrje më të mirë të pluhurit.**

Punë me shpime diamanti

- **Përdorni vetëm shpuesë të thata diamanti.**
- **Për punë me shpim diamant, montoni gjithmonë mbrojtjen e duarve (22).**

Mos e vendosni shpuesin e diamantit paralel me pjesën e punës. Zhyteni në pjesën e punës në një kënd dhe në një lëvizje rrethore. Kjo ju lejon të arrini ftohje optimale dhe një jetë më të gjatë shërbimi për shpuesin prej diamantit.

Shënime mbi statikën

Hapësirat në muret mbajtëse janë subjekt i rregulloreve specifike të vendit. Këto rregulla duhet të respektohen rreptësisht. Përpara fillimit të punës, konsultohuni me inxhinierin përgjegjës strukturor, arkitektin ose menaxherin e ndërtimit.

Instalimi

► **Kushtojni vëmendje tensionit të rrjetit!** Tensioni i burimit të energjisë duhet të korrespondojë me informacionin në pllakën e emrit të veglës elektrike.

Kur përdorni veglën elektrike në generatorë të lëvizshëm të energjisë (gjeneratorë) që nuk kanë rezerva të mjaftueshme të energjisë ose nuk kanë rregullim të përshtatshëm të tensionit me amplifikimin e rrymës fillestare, mund të ketë një humbje të performancës ose sjellje të pazakontë kur e ndizni.

Ju lutemi kushtojni vëmendje përshtatshmërisë së gjeneratorit të energjisë që po përdorni, veçanërisht në lidhje me tensionin dhe frekuencën e rrjetit.

Ndez/fik (GWS 12-15 P)

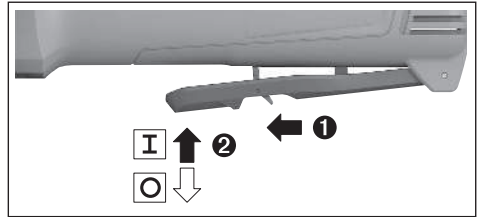

Për të filluar **përdorimin** e veglës elektrike, shtyni levën e lirimit (31) përpara dhe më pas shtyni çelësin e ndezjes/fikjes (3) për lart.

Për të **fikur** veglën elektrike, lëshoni çelësin e ndezjes/fikjes (3).

► **Kontrollojini gjithnjë mjetet gërryese para se t'i përdorni. Mjeti gërryes duhet të montohet siç duhet dhe të jetë në gjendje të lëvizë lirshëm. Bëni një punim provë për të paktën një minutë pa ngarkesë. Mos i përdorni mjetet gërryese që janë dëmtuar, nuk punojnë lirshëm ose dridhen gjatë përdorimit. Mjetet gërryese të dëmtuara mund të çahen dhe të shkaktojnë lëndime fizike.**

Ndez/fik (GWS 12-15 S)

Për të filluar **përdorimin** e veglës elektrike, shtyni përpara çelësin e ndezjes/fikjes. (32).

Për të **fiksuar** çelësin e ndezjes/fikjes (32), shtyni pjesën e përparme të çelësit të ndezjes/fikjes (32) derisa të klikojë në vend.

Për të **fikur** pajisjen elektrike, lëshoni çelësin e ndezjes/fikjes (32) ose, nëse është i bllokuar, shtyni shkurtimisht pjesën e pasme të çelësit të ndezjes/fikjes (32) dhe më pas lëshojni.

► **Kontrollojini gjithnjë mjetet gërryese para se t'i përdorni. Mjeti gërryes duhet të montohet siç duhet dhe të jetë në gjendje të lëvizë lirshëm. Bëni një punim provë për të paktën një minutë pa ngarkesë. Mos i përdorni mjetet gërryese që janë dëmtuar, nuk punojnë lirshëm ose dridhen gjatë përdorimit. Mjetet gërryese të dëmtuara mund të çahen dhe të shkaktojnë lëndime fizike.**

Mirëmbajtja dhe servisi

Mirëmbajtja dhe pastrimi

- **Përpara se të kryeni ndonjë punë në veglën elektrike, hiqni spinën nga priza.**
- **Mbani të pastër fshesën me korrent dhe vendet e lëndimit për të punuar mirë dhe në mënyrë të sigurt.**
- **Nëse është e mundur, përdorni gjithmonë një sistem nxjerrjeje në kushte ekstreme funksionimi. Fryni shpesh vrimat e ventilimit dhe instaloni një**

ndërprerës të rrymës së mbetur (PRCD). Kur punoni me metale, pluhuri përçues mund të mblidhet brenda veglës elektrike. Izolimi mbrojtës i veglës elektrike mund të dëmtohet.

Ruani dhe trajtoni me kujdes aksesorët.

Nëse nevojitet që të zëvendësohet linja lidhëse, atëherë ajo duhet të merret nga **Bosch** ose një qendër shërbimi e autorizuar për vegla elektrike **Bosch**, për të evituar rreziqet e sigurisë.

► **Pastroni rregullisht vrimat e ventilimit në veglën tuaj elektrike.** Ventilatori i motorit tërheq pluhurin në kuti dhe një grumbullim i madh pluhuri metalik mund të shkaktojë rreziqe elektrike.

Shërbimi i klientit dhe këshilla për përdorim

Severna Makedonija

Tel.: 02/ 246 76 10

Linkun e adresave tona të servisit dhe kushtet e garancisë mund ti gjeni në faqen e fundit.

Ju lutemi jepni të të gjitha pyetjet dhe porositë e pjesëve të këmbimit me patjetër numrin 10-shifror të artikullit sipas tabelës së tipit.

Asgjësimi

Veglat elektrike, aksesorët dhe paketimi duhet të riciklohen në një mënyrë miqësore me mjedisin.



Mos i hidhni mjetet elektrike në mbeturinat shtëpiake!

Vetëm për vendet e BE-së:

Pajisjet elektrike dhe elektronike që nuk janë më të përdorshme duhet të grumbullohen veçmas dhe të hidhen në një mënyrë miqësore me mjedisin. Përdorni sistemet e parashikuara të grumbullimit. Asgjësimi i gabuar mund të jetë i dëmshëm për mjedisin dhe shëndetin për shkak të substancave potencialisht të rrezikshme.

XLOCK

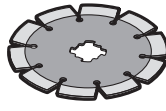
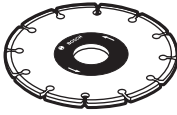

best   
 expert   
 standard   

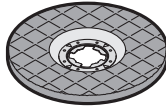
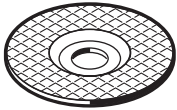
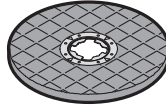
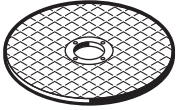

best  **for**
 expert  **for**
 standard  **for**

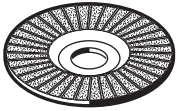

best  **for**
 expert  **for**

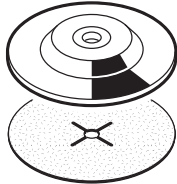

best  **for** **Inox**
 best  **for** **Metal**
 expert  **for** **Metal**



 **DRY**speed
 best  **for** **Ceramic**



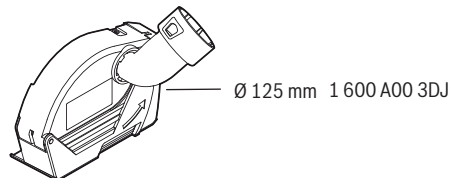
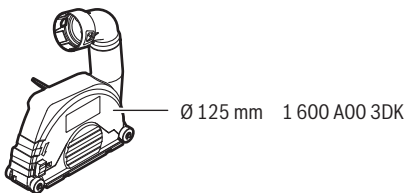
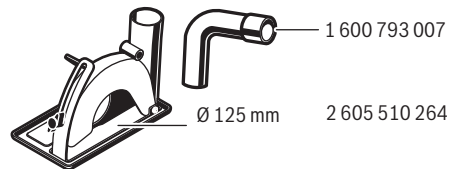
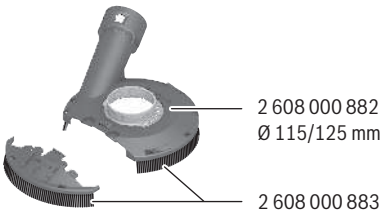
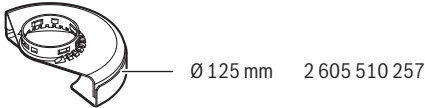
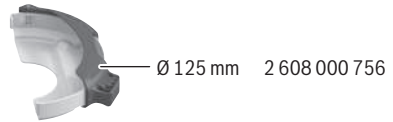
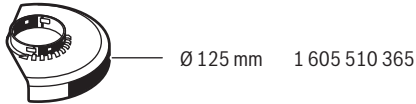
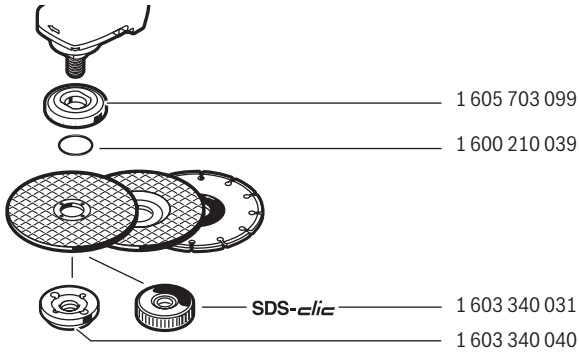

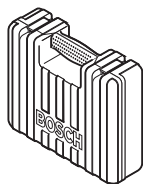

2 605 438 170

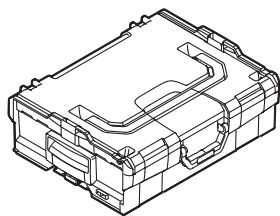

1 600 A01 2G0
(L-BOXX 136)

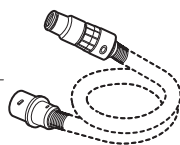

Ø 35 mm:
2 608 000 569 (3 m)
2 608 000 565 (5 m)



Ø 35 mm:
2 608 000 570 (3 m)
2 608 000 566 (5 m)



GAS 35 MAFC

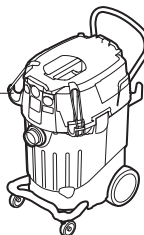

GAS 55 MAFC

Legal Information and Licenses

Copyright © 2020, Microchip Technology Inc. and its subsidiaries ("Microchip")

All rights reserved.

This software is developed by Microchip Technology Inc. and its subsidiaries ("Microchip").

Redistribution and use in source and binary forms, with or without modification, are permitted provided that the following conditions are met:

- Redistributions of source code must retain the above copyright notice, this list of conditions and the following disclaimer.
- Redistributions in binary form must reproduce the above copyright notice, this list of conditions and the following disclaimer in the documentation and/or other materials provided with the distribution.
- Microchip's name may not be used to endorse or promote products derived from this software without specific prior written permission.

THIS SOFTWARE IS PROVIDED BY MICROCHIP "AS IS" AND ANY EXPRESS OR IMPLIED WARRANTIES, INCLUDING, BUT NOT LIMITED TO, THE IMPLIED WARRANTIES OF MERCHANTABILITY AND FITNESS FOR PURPOSE ARE DISCLAIMED. IN NO EVENT SHALL MICROCHIP BE LIABLE FOR ANY DIRECT, INDIRECT, INCIDENTAL, SPECIAL, EXEMPLARY, OR CONSEQUENTIAL DAMAGES (INCLUDING BUT NOT LIMITED TO PROCUREMENT OF SUBSTITUTE GOODS OR SERVICES; LOSS OF USE, DATA OR PROFITS; OR BUSINESS INTERRUPTION) HOWSOEVER CAUSED AND ON ANY THEORY OF LIABILITY, WHETHER IN CONTRACT, STRICT LIABILITY, OR TORT (INCLUDING NEGLIGENCE OR OTHERWISE) ARISING IN ANY WAY OUT OF THE USE OF THIS SOFTWARE, EVEN IF ADVISED OF THE POSSIBILITY OF SUCH DAMAGE.

Warranty Disclaimer

This product contains Open Source Software components which underly Open Source Software Licenses. Please note that Open Source Licenses contain disclaimer clauses. The text of the Open Source Licenses that apply are included in this manual under "Legal Information and Licenses".

Servicekontakte
Service Contacts
Contacts de Service
Contactos de Servicio



<https://www.bosch-pt.com/serviceaddresses>

Garantiebedingungen
Guarantee Conditions
Conditions de Garantie
Condiciones de Garantía



<https://www.bosch-pt.com/guarantee/202507>